

PROJETO DE DRENAGEM
ESC 1/500

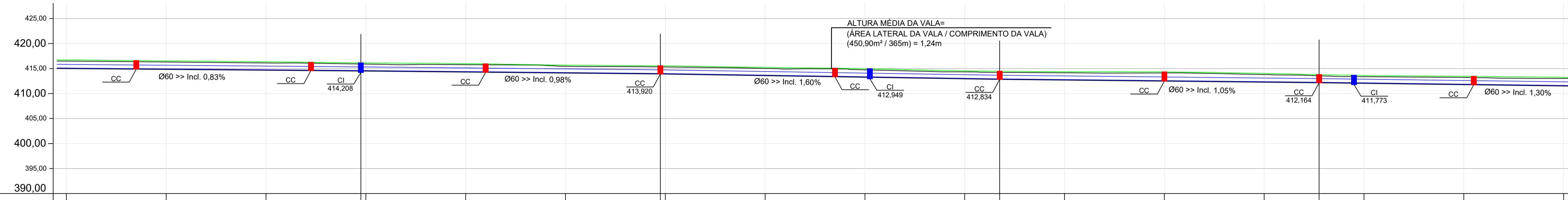

Estaqueamento	Distância	Cota do Terreno	Cota de Projeto	Cota Vermelha
45+0,00m	0,00m	415,491		
46+0,00m	90,00m	415,299		
47+0,00m	180,00m	415,122		
48+0,00m	270,00m	415,890	414,508	1,640
49+0,00m	360,00m	415,773		
50+0,00m	450,00m	415,446		
51+0,00m	540,00m	415,322	413,920	1,640
52+0,00m	630,00m	415,016		
53+0,00m	720,00m	414,739		
54+0,00m	810,00m	414,322		
55+0,00m	900,00m	414,834		1,640
56+0,00m	990,00m	414,144		
57+0,00m	1080,00m	414,120		
58+0,00m	1170,00m	413,803		
59+0,00m	1260,00m	413,164		1,640
60+0,00m	1350,00m	413,371		
61+0,00m	1440,00m	413,223		
62+0,00m	1530,00m	413,020		

Fundo de Vala
Escala: 1/500

LEGENDA:

- CC - CAIXA DE CAPTAÇÃO
- CI - CAIXA DE INSPEÇÃO
- CJ - CAIXA DE JUNÇÃO

- DRENAGEM A EXECUTAR Ø40 - PS2 (REATERRO COM BRITA)
- DRENAGEM A EXECUTAR Ø40 - PA1 (REATERRO COM BRITA)
- DRENAGEM A EXECUTAR Ø50 - PS2 (REATERRO COM BRITA)
- DRENAGEM A EXECUTAR Ø60 - PS2 (REATERRO COM BRITA)
- DRENAGEM A EXECUTAR Ø60 - PA1 (REATERRO COM BRITA)
- DRENAGEM A EXECUTAR Ø60 - PA1 (COM BERÇO DE CONCRETO E REATERRO COM SOLO)
- DRENAGEM A EXECUTAR Ø100 - PA1 (COM BERÇO DE CONCRETO REATERRO COM BRITA E RACHÃO)

- NOTAS:**
- A PREFEITURA SE RESPONSABILIZA PELA APROVAÇÃO DO PROJETO COM EMISSÃO DO ALVARÁ E APRESENTAÇÃO DA DISPENSA OU LICENÇA AMBIENTAL PARA CADA PROJETO.
 - HAVENDO NECESSIDADE DE SUPRESSÃO DE VEGETAÇÃO A PREFEITURA SE RESPONSABILIZA PELA APRESENTAÇÃO DOS DOCUMENTOS NECESSÁRIOS PARA PERMISSÃO DE CORTE.
 - SOLICITAR O ARQUIVO DIGITAL PARA LOCAÇÃO DA OBRA COM ESTAÇÃO TOTAL.

CARIMBOS E APROVAÇÕES:

PREFEITURA MUNICIPAL DE AGROLÂNDIA SIC
Aprovada a Construção em referência
Protocolo nº 2423
Agrolândia, 17/11/2021

Prefeito

Planejamento

PROJETO - RESPONSÁVEL TÉCNICO: EXECUÇÃO - RESPONSÁVEL TÉCNICO: ASSINATURA - PROPRIETÁRIO (REPRESENTANTE):

RAFAEL GÜNTER MÜLLER
Engenheiro Civil - CREA/SC 127855-2

REVISÃO	DATA	ALTERAÇÕES

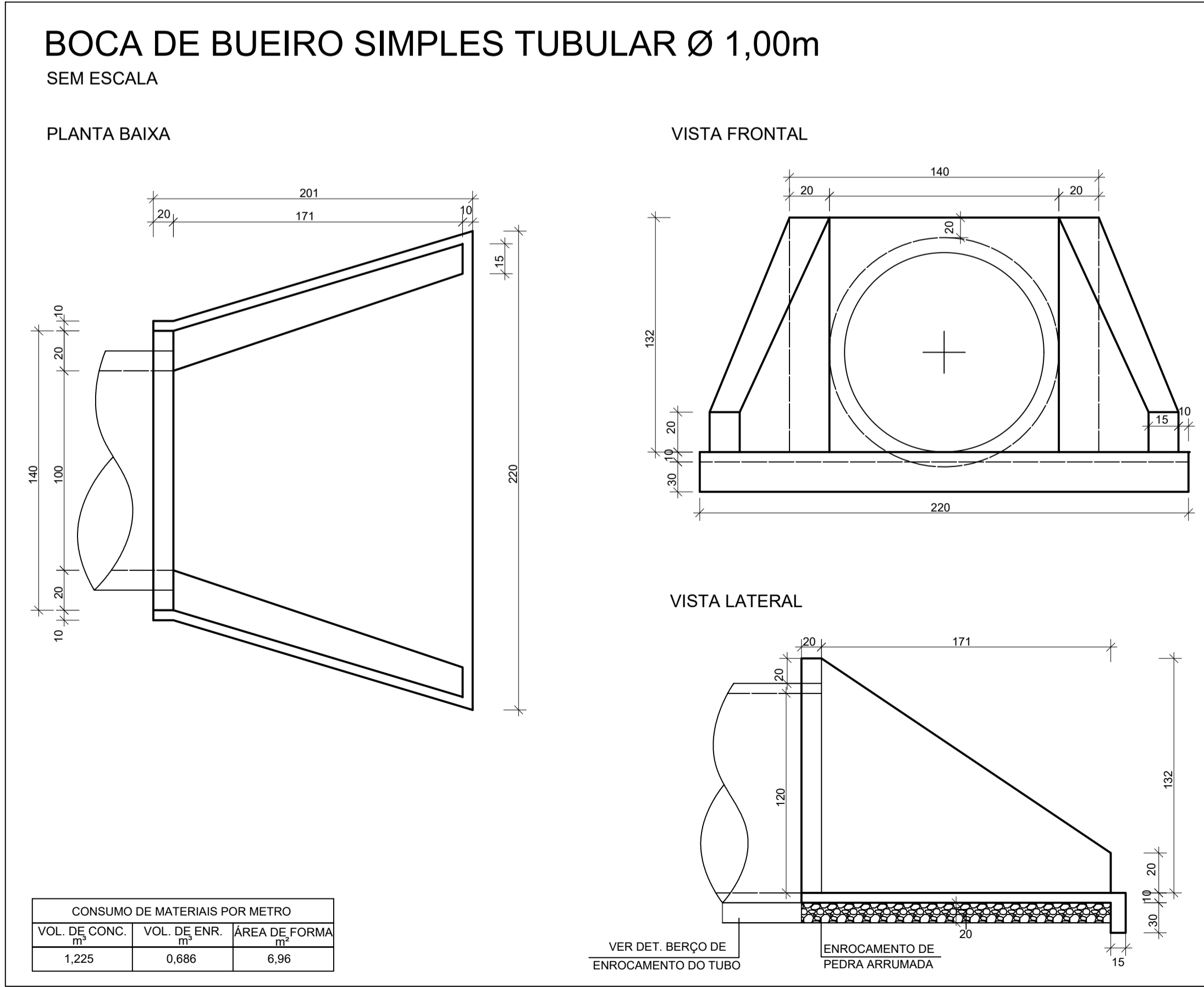

PROJETO DE INFRAESTRUTURA URBANA

RUA: XV DE NOVEMBRO, N° 737
CEP: 89160-015 - CENTRO
RIO DO SUL/SC
FONE/FAX: (47) 3531-4242
E-mail: amavi@amavi.org.br
http://www.amavi.org.br

OBRA: PAVIMENTAÇÃO ASFÁLTICA, DRENAGEM PLUVIAL E SINALIZAÇÃO VIÁRIA DA RUA ALBERTO KOEPSSEL - TRECHO 02

PROPRIETÁRIO: PREFEITURA MUNICIPAL DE AGROLÂNDIA

ENDEREÇO: RUA ALBERTO KOEPSSEL - AGROLÂNDIA / SC

CONTEÚDO: PROJETO DE DRENAGEM
FUNDO DE VALA
DETALHE BBST PARA TUBOS DE Ø100

DESENHO: VÍRCILIUS BRIGNOLI DE SOUZA
ÁREA DE PAVIMENTAÇÃO ASFÁLTICA: 15.053,10m²
ÁREA DE REATERRO DOS PASSEIOS: 2.334,60m²
EXTENSÃO DO TRECHO A PAVIMENTAR: 1.271,78m

ESCALA: INDICADA

DATA: 03/11/2021

FOLHA: 12/18

TODOS OS DIREITOS RESERVADOS. PROIBIDA A REPRODUÇÃO PARCIAL OU TOTAL. DESENHO VÁLIDO SOMENTE ASSINADO PELO RESPONSÁVEL DO PROJETO.